



CUSTOM HB

Ecran Fixe Indoor Haute Luminosité

CUSTOM HB

Ecran Fixe Indoor Haute Luminosité

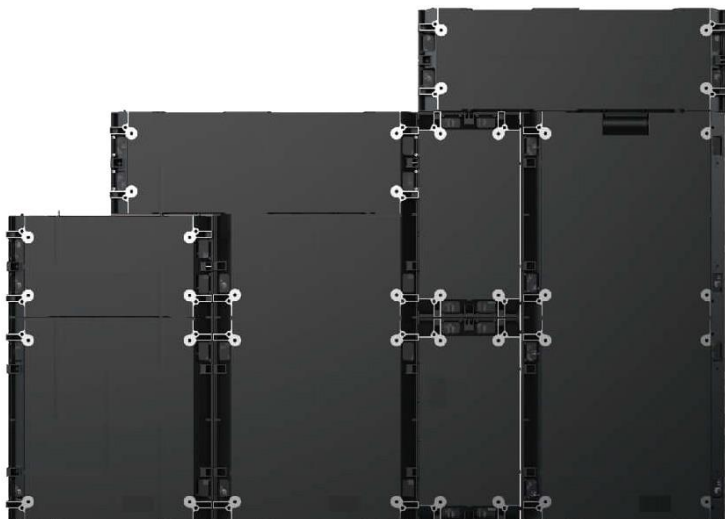

Points forts

- LED SMD haute luminosité
- Production sur mesure
- Facilité d'installation
- Fréquence de rafraîchissement
- Maintenance avant

	P2	P2	P2	P3
Module LED				
Pitch (mm)	P2.5	P2.604	P2.97	P3.91
Type LED	SMD 1921			
Taille module (L x H/mm)	250x250			
Résolution module (px)	100x100	96x96	84x84	64x64
Densité pixels (pixels/m ²)	160.000	147.456	112.896	65.536
Luminosité (cd/m ²)	3500	3500	3500	4000
Fréquence de rafraîchissement (Hz)	≥3.840Hz			
Dalle LED				
Dimensions cabinet (LxHxP) en mm	500*1000,500*750,500*500,500* 250,1000*250,750*250 (47P)			
Châssis	Métal/ Aluminium			
Maintenance	Avant / Arrière			
Poids (kg/dalle)	11.2/8.5/6.5/3.5/6.4/5			
Consommation moy/max (W/ m ²)	200 / 600			
Paramètres techniques				
Angle de vision (H/V)	140° / 140°			
Distance de lisibilité mini conseillée (m)	2	2	3	3
Carte de réception	Intégrée – A5S+			
Température de fonctionnement	-30°C ~ +60°C			
Tolérance à l'humidité	10% ~ 90%			
Refroidissement	Radiateur aluminium passif / alimentation sans ventilation			
Indice de protection (Avant/Arrière)	IP31			
Connections	Signal et alimentation standart			
Certifications	CE-TUV-Rohs-DEEE-EMC			
Durée de vie à 50% luminosité	>100,000 hrs			
Garantie	3 ans retour atelier			